



Elektrická koloběžka



AERIUM T350 PRO

Uživatelská příručka



Pro zajištění bezpečného používání si pečlivě přečtěte návod k použití.

Tento návod k použití obsahuje důležité bezpečnostní informace a tipy, přečtěte si jej prosím pozorně. Elektrickou koloběžku nepoužívejte dříve, než si jej přečtete. Návod k použití řádně uschovejte pro budoucí použití.

Vážený uživateli,

děkujeme, že jste si zakoupil elektrokoloběžku AERIUM. Než na ní poprvé vyjedete, důkladně si prosím prostudujte tento návod k použití, zejména výstražná a bezpečnostní upozornění. Návod si pečlivě uschovejte pro budoucí použití.

Mějte prosím na paměti, že dodržováním všech pokynů a upozornění uvedených v tomto manuálu můžete riziko výrazně snížit, avšak nelze jej zcela vyloučit. Pamatujte, že při jízdě na koloběžce může dojít ke zranění v důsledku ztráty kontroly, srážky nebo pádu. Při jízdě ve veřejném prostoru jste povinni dodržovat platné místní zákony a předpisy.

Stejně jako u jiných vozidel platí, že vyšší rychlost znamená delší brzdovou dráhu. Prudké brzdění na povrchu s nízkou přilnavostí může způsobit prokluz kol nebo pád - například na mokré vozovce, písku, šterku apod. Koloběžku nepoužívejte na sněhu ani na povrchu, který je rozbředlý, zledovatělý nebo jinak kluzký. V těchto podmínkách může snadno dojít ke ztrátě rovnováhy nebo trakce, což může vést k pádu. Také věnujte zvýšenou pozornost při projíždění zatáček nebo sjíždění svahů. Prudké zatáčky mohou vést ke ztrátě kontroly a pádu. Buďte obezřetní a vždy udržujte bezpečnou vzdálenost od ostatních osob a vozidel.

Buďte pozorní a neriskujte! Sledujte prostor před sebou, včas identifikujte možná rizika a přizpůsobte jim svou rychlost a styl jízdy. Pokud si nejste jistí, raději z koloběžky sestupte a ved'te ji.

Základní bezpečnostní upozornění

- **NEPOUŽÍVEJTE** koloběžku dříve, než se seznámíte s uživatelskou příručkou a jednotlivými funkcemi koloběžky. Výrobce ani dodavatele nelze volat k odpovědnosti za zranění či škody vycházející z nekušenosti jezdce nebo nedodržování pokynů z tohoto dokumentu.
- **NEPŮJČUJTE** koloběžku osobám, které ji nejsou schopny bezpečně ovládat - zejména mladistvým, těhotným ženám, osobám se zdravotním omezením nebo těm, kdo se neseznámili s tímto návodem k použití. Koloběžku nepůjčujte ani osobě, kterou jste důkladně nepoučili o jejím ovládání a bezpečnostních pokynech.
- Před první jízdou se ujistěte, kde s koloběžkou můžete jezdit, seznamte se s platnými právními předpisy a dodržujte je. Výrobce ani dodavatel nepřebírá odpovědnost ani záruku, pokud se koloběžka používá v rozporu s určením anebo nejsou dodržovány či jsou ignorovány výstražné a bezpečnostní pokyny.
- Doporučujeme nosit ochrannou výstroj, jako jsou ochranné přilby, cyklistické rukavice, pevnou obuv, chrániče kolen, loktů a zápěstí. Tato výbava vás ochrání při případných pádech.
- Osoby mladší 18 let musí mít během jízdy na koloběžce nasazenou ochrannou přilbu.
- Koloběžku nesmí bez dozoru používat děti ve věku do 14ti let.

- Za tmy jezděte s maximální opatrností. Nejezděte na elektrokoloběžce za snížené viditelnosti bez osvětlení. Vždy se ujistěte, že jste viditelní pro další účastníky provozu.
- Nepokoušejte se řídit, pokud jste nemocní nebo pokud nejste schopni plně dodržovat pokyny a varování v uživatelské příručce. Nikdy neřídte pod vlivem alkoholu nebo návykových látek.
- Nepokládejte náklad na plochu určenou ke stání na koloběžce ani nezavěšujte žádné předměty na řídítka. V případě nutnosti je vždy lepší jakýkoli náklad umístit do batohu na zádech.
- Vyhněte se rozptylování. Nepoužívejte mobilní telefon, nepoužívejte sluchátka ani se nevěnujte jiným činnostem, které by vás mohly rozptylovat nebo narušovat vaši schopnost sledovat okolí během jízdy.
- Před jízdou na elektrokoloběžce pečlivě zkontrolujte, zda dobře funguje její brzdový systém. a že jsou všechny šrouby dostatečně utaženy.
- Během nabíjení udržujte nabíjecí adaptér v dobře větraném a tepelně vhodném prostředí, elektrokoloběžku nenabíjejte při vysoké teplotě. Při nabíjení mějte baterii vždy pod dozorem.
- Žádní spolucestující. Elektrokoloběžka je určena pro jednoho jezdce. Nejezděte ve více lidech. Během jízdy nevozte dítě v náručí ani v dětském nosiči.
- Při výměně pneumatiky nebo uživatelsky upravitelné součásti se ujistěte, že jsou šrouby dobře utaženy. Jakékoli uvolněné šrouby mohou vést k nehodám.
- **NEDEMONTUJTE** ani svévolně neupravujte části elektrokoloběžky. Neměňte rám koloběžky, nezasahujte do kabelů. Pokud není baterie uživatelsky vyměnitelná, vždy se obraťte na nejbližší servis elektrokoloběžek.
- V případě jakékoli abnormality nebo podezření na závadu koloběžku ihned vypněte a nepokračujte v jízdě. Vady vždy konzultujte se odborným servisem - do jejich vyřešení na elektrokoloběžce nejezděte.
- Pokud je elektrokoloběžka vybavena nafukovacími pneumatikami, vždy před jízdou zkontrolujte jejich tlak. Správný tlak je obvykle uveden přímo na dané pneumatice. Nesprávný tlak může vést k poškození elektrokoloběžky, nehodám a pádům. Vždy se ujistěte, že je ventil pneumatiky umístěn tak, aby nebránil v provozu. Elektrokoloběžky jsou obvykle vybaveny zahnutým ventilkem, který je ve správné poloze vždy zahnutý směrem ke kolu. Jiné umístění může vést k poškození pneumatiky nebo elektrokoloběžky.
- Koloběžka nebyla navržena, testována ani schválena jako zdravotnický prostředek. Na koloběžku musíte být schopni nastoupit a vystoupit z ní bez pomoci, což vyžaduje podobné fyzické schopnosti jako výstup a sestup ze schodů bez pomoci a bez držení se madla.
- Elektrokoloběžka není určena pro kaskadérské kousky, nesmí se na ní provádět sjíždění schodů, skákání z obrubníků či obdobně vyvýšených ploch, není povoleno vyvíjet nadměrný tlak na řídítka předkláněním a zakláněním se.
- Vždy se ujistěte, že jezdec splňuje hmotnostní limity pro jízdu na koloběžce. Nikdy koloběžku nepřetěžujte, může dojít k poškození rámu a součástí, což může vést k vážným úrazům jezdce a také omezení záruky.

Bezpečnost a údržba baterie

- Nikdy nepoužívejte baterii, pokud je její kryt poškozený nebo pokud vydává neobvyklý zápach, kouř nebo nadměrné teplo, případně pokud z ní uniká jakákoli látka. Vyvarujte se kontaktu s jakoukoli látkou vytékající z baterie.
- Uchovávejte mimo dosah dětí a domácích zvířat. Kontakt s elektrickými částmi nebo napětím baterie může vést k vážnému zranění nebo ohrožení života.
- Před vyjmutím nebo připojením baterie (pouze u modelů s uživatelsky vyměnitelnou baterií) nebo prováděním jakéhokoliv servisu odpojte koloběžku od napájecího adaptéru. Nikdy neprovádějte žádné úpravy ani servisní zásahy, pokud je napájecí adaptér připojen. Hrozí riziko úrazu elektrickým proudem, poškození produktu nebo vzniku požáru.
- Články v baterii obsahují toxické látky. Nikdy se nepokoušejte baterii otevírat, nekládejte do ní žádné předměty a nepoužívejte žádné nástroje k vypáčení jejího krytu. Nedodržení těchto pokynů může vést k vážnému zranění, popáleninám nebo požáru. Pokus o otevření baterie povede k jejímu poškození, ztrátě záruky a může způsobit únik toxických a škodlivých látek.
- Dodržujte všechny bezpečnostní informace uvedené na výstražném štítku na baterii a řiďte se jimi.
- Pokud baterie není pravidelně nabíjena, může dojít k jejímu trvalému poškození. Ponechání baterie bez napájení může časem vést k úplnému vybití a následnému poškození. Baterii nabíjejte alespoň jednou za dva měsíce. Pokud se z cesty vrátíte se zcela vybitou baterií, ihned ji dobijte. Nikdy neskladujte vybitou baterii po delší dobu, mohlo by dojít k jejímu nevratnému poškození.
- Používejte pouze originální nabíjecí adaptéry a nikdy se nepokoušejte obejít jejich ochranné obvody. Nikdy nepoužívejte nabíjecí adaptéry určené pro jiné elektrokoloběžky či jiná zařízení.
- Pro čištění elektrokoloběžky nepoužívejte vysokotlaké čističe. Zabraňte vniknutí vody do nabíjecího portu. Po každém nabíjení vždy pečlivě uzavřete kryt nabíjecího portu.
- Nevystavujte se prudkým přívalům deště (včetně jízdy, skladování nebo přepravy). Před připojením napájecího kabelu se ujistěte, že je nabíjecí port suchý. Nedodržení těchto pokynů může vést k vážnému zranění, popálení nebo způsobit požár.
- Neponořujte baterii ani elektrokoloběžku do vody. Pokud máte podezření, že došlo k vniknutí vody do baterie nebo koloběžky, kontaktujte nejbližší servis elektrokoloběžek a nechte zařízení odborně zkontrolovat před další jízdou. Do doby, než obdržíte další pokyny, skladujte koloběžku ve svislé poloze, venku a mimo dosah hořlavých materiálů. Nepokoušejte se baterii vyjmout ani nezapojte nabíjecí adaptér. Nedodržení těchto pokynů může vést k úrazu elektrickým proudem, zranění, popálení nebo vzniku požáru.
- Stejně jako u všech dobíjecích baterií, ani tuto nenabíjejte v blízkosti hořlavých materiálů.
- Při nabíjení je nutné mít baterii a nabíjecí adaptér pod dohledem. Baterii nenabíjejte, i pokud nejste doma, nebo nemáte možnost mít průběh nabíjení pod dohledem.

1. Koloběžka a příslušenství

Koloběžka



Příslušenství

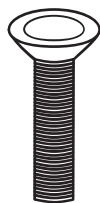

Šrouby x4



Nářadí

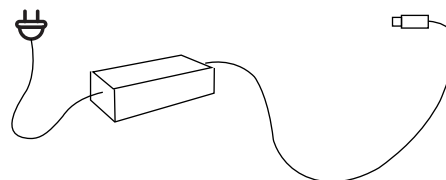

Nabíjecí adaptér

2. Popis dílů

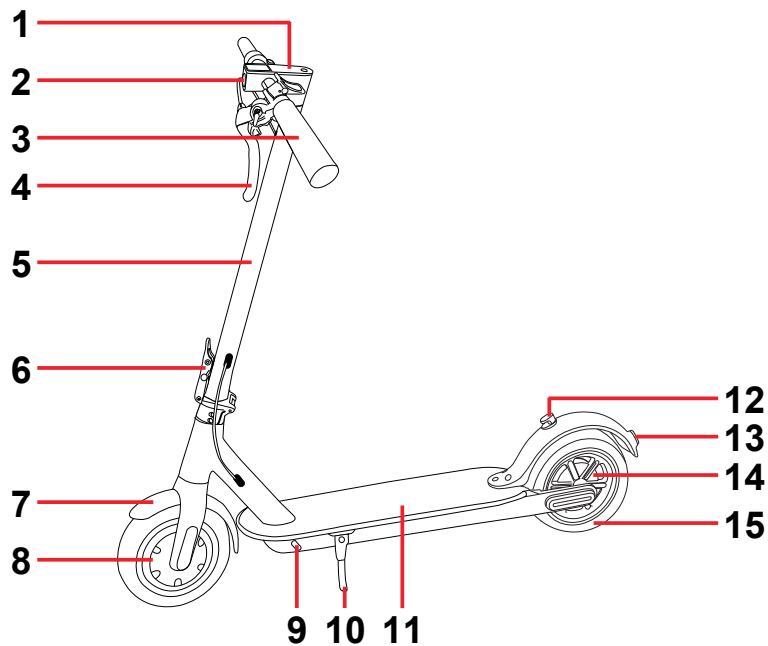

- | | | |
|------------------|--------------------------|-------------------|
| 1. Displej | 6. Skládací mechanismus | 11. Podlážka |
| 2. Přední světlo | 7. Přední blatník | 12. Zadní západka |
| 3. Řídítka | 8. Přední kolo s motorem | 13. Zadní světlo |
| 4. Páka brzd | 9. Nabíjecí port | 14. Brzda |
| 5. Tyč řízení | 10. Stojánek | 15. Zadní kolo |

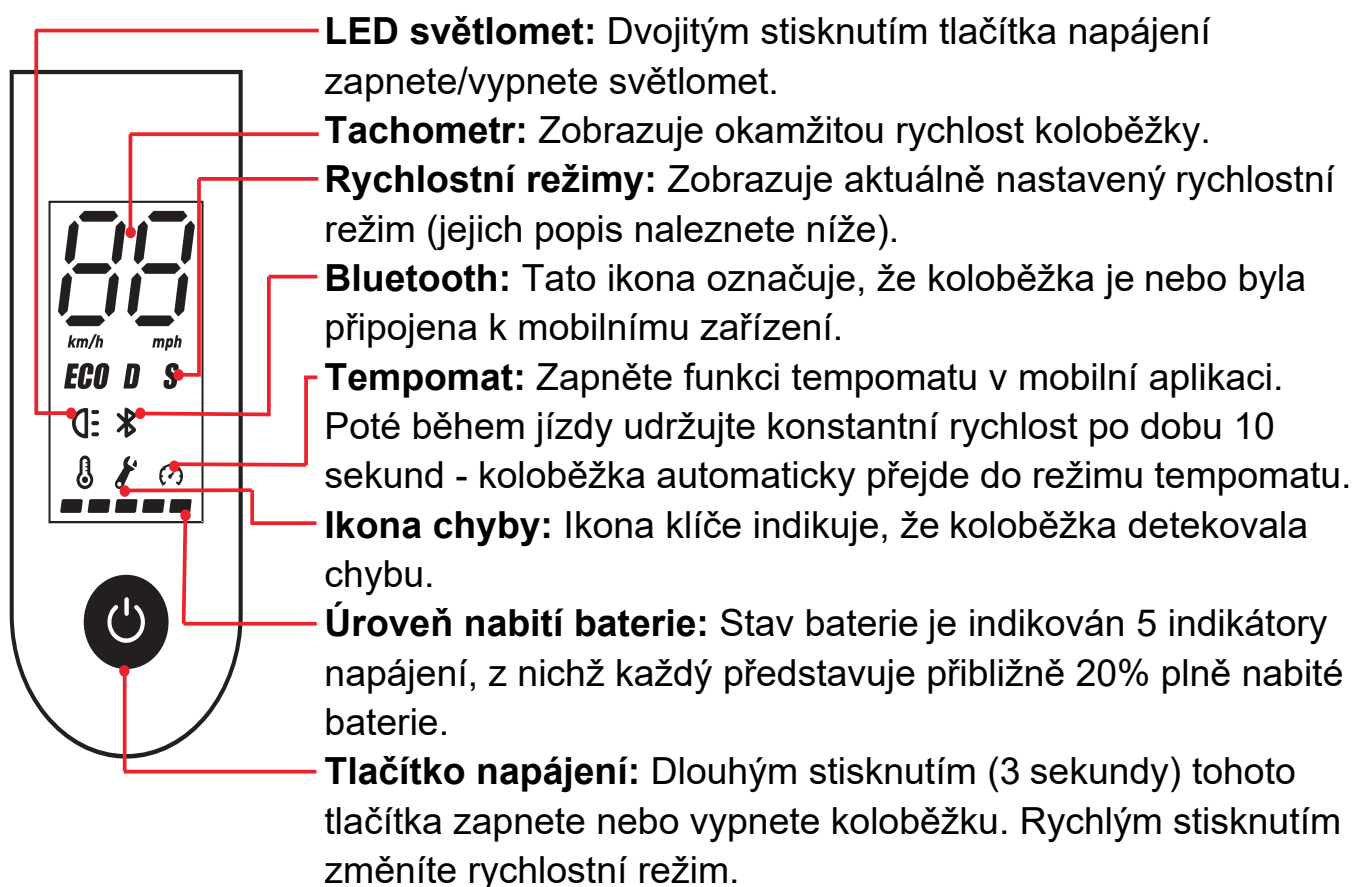

Poznámka: Na displeji se v případě poruchy koloběžky zobrazují také chybové kódy (např. E1). V takovém případě kontaktujte prodejce nebo nejbližší autorizovaný servis.

3. Popis ovládání

K ovládání koloběžky slouží tlačítko napájení, které se nachází na displeji. Jeho funkce jsou tyto:

- **Zapnutí koloběžky:** stiskněte a podržte tlačítko po dobu 3 sekund.
- **Vypnutí koloběžky:** stiskněte a podržte tlačítko po dobu 3 sekund.
- **Zapnutí / vypnutí osvětlení:** dvakrát krátce stiskněte tlačítko (při zapnutí koloběžce).
- **Přepínání rychlostních režimů:** jednou krátce stiskněte tlačítko (při zapnutí koloběžce).

Rychlostní režimy

- **ECO** - Úsporný režim, který snižuje spotřebu energie. Maximální rychlost je omezena na 10 km/h, což je vhodné pro začátečníky.
- **D (standardní režim)** - Maximální rychlost je nastavena na 20 km/h.
- **S (sportovní režim)** - Výkonnější režim s maximální rychlostí až 25 km/h.
- **Režim Chůze** - V tomto režimu je maximální rychlost omezena na 6 km/h a je ideální pro situace, kdy potřebujete koloběžku vést. Aktivuje se podržením brzdové páky a krátkým stisknutím tlačítka napájení. Při aktivním režimu Chůze začne přední světlo koloběžky blikat. Pro ukončení režimu stačí krátce stisknout tlačítko napájení.

Poznámky:

- Režimy D a S se doporučují zkušeným jezdcům.
- Koloběžky prochází neustálým vývojem, proto se některé funkce mohou mírně lišit od těch popsaných v tomto manuálu.

4. Parametry koloběžky

Elektrická koloběžka	Parametr	Hodnota
	Název	T350 PRO
Rozměry	Rozložená (d x š x v)	1080 x 430 x 1100 mm
	Složená (d x š x v)	1080 x 430 x 480 mm
Hmotnost	Hmotnost koloběžky	12,5 kg
	Hmotnost balení	15 kg
Jezdec	Maximální zatížení	120 kg
	Věkové rozmezí	14 - 50 let
	Doporučená výška	120 - 200 cm
Parametry koloběžky	Maximální rychlost	25 km/h

	Dojezd	20 - 35 km
	Maximální stoupání	15%
	Povrch pro jízdu	Pevný povrch vozovky, výška překážek <1cm, hloubka vody <2cm
	Velikost kola	8,5"
	Typ pneumatiky	Gumové, bezdušové
	Brzdy	Zadní bubnová brzda, přední motorová brzda
	Osvětlení	Přední i zadní
	Provozní teplota	-10°C až 40°C
	Skladovací teplota	-20°C až 45°C
	Stupeň ochrany	IP54
Parametry baterie	Typ baterie	Lithiová
	Kapacita baterie	10,5 Ah (378 Wh)
	Napětí baterie	36 VDC
Parametry motoru	Jmenovitý výkon	350W
	Maximální výkon	400W
Nabíjecí adaptér	Příkon	63W
	Vstupní napětí	100-240 VAC
	Výstupní napětí	42 VDC
	Výstupní proud	1,5 A
	Certifikáty	CE, RoHS, FCC, UKCA
	Doba nabíjení	přibližně 5 hodin

INFORMACE:

1. Dojezd koloběžky se pohybuje v rozmezí 20 až 35 km. Tento údaj byl naměřen při testovacích jízdách za těchto podmínek: hmotnost jezdce 75 kg, teplota 25°C a jízda rychlostí 18 km/h v režimu D.
2. Skutečný dojezd se však může lišit v závislosti na několika faktorech, jako je hmotnost jezdce, styl jízdy, profil trasy, teplota okolí, vítr, stav povrchu vozovky nebo úroveň nabití a opotřebení baterie.
3. Maximální dojezd se v zimě sníží o cca 20% - 30%.

5. Jak používat aplikaci

I. Stáhněte si YOUFS-A APP

Stáhněte si do svého mobilního telefonu aplikaci YOUFS-A. V obchodě Apple Store nebo Google Play vyhledejte „YOUFS-A“, nebo jednoduše naskenujte QR kód vpravo či QR kód umístěný přímo na koloběžce.



II. Zaregistrujte se

Zaregistrujte se pomocí svého telefonního čísla nebo e-mailové adresy.

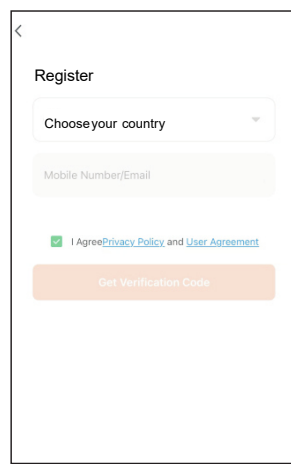
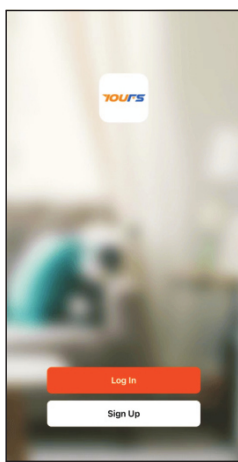

III. Přihlaste se a připojte

Přihlaste se ke svému účtu, zapněte koloběžku a aktivujte Bluetooth ve svém telefonu. Poté na obrazovce aplikace klikněte na "Add device" nebo symbol „+“ v pravém horním rohu a vyhledejte koloběžku pro spárování.

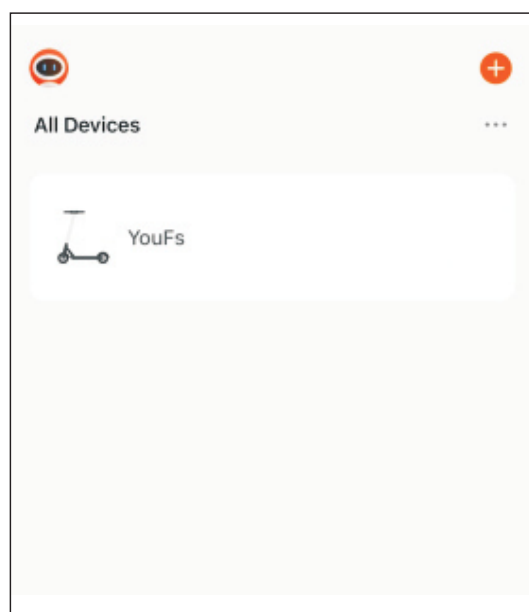
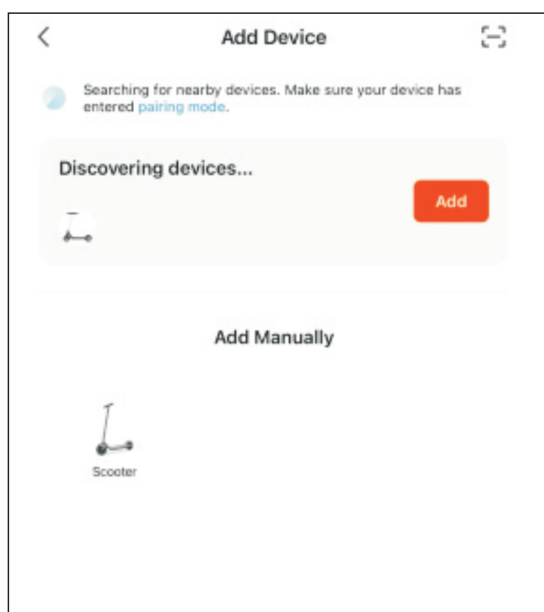

Poznámka: Koloběžku lze spárovat pouze s jedním telefonem. Pokud ji váš telefon nedokáže najít, postupujte následovně:

1. Vypněte koloběžku.
2. Současně stiskněte a podržte brzdovou páčku a plyn, a zároveň zapněte koloběžku.
3. Na displeji se zobrazí kód „E7“ a zazní zvukový signál. Tímto došlo k resetování Bluetooth připojení.
4. Nyní můžete brzdovou páčku i plyn uvolnit a znovu se pokusit koloběžku spárovat s telefonem.

IV. Rozhraní a nastavení

Pomocí aplikace můžete sledovat dobu jízdy, počet najetých kilometrů, upravovat nastavení některých parametrů a další funkce.

Startovací režim ("Start Mode"):

- **Zapnuto (Nulový start / Zero Start):** Koloběžka se rozjede okamžitě po stisknutí plynové páčky, i když stojí na místě. Tento režim je pohodlnější, ale doporučuje se používat ho opatrně, zejména při rozjezdu.
- **Vypnuto (Nenulový start / Kick Start):** Koloběžka se nerozjede ihned po stisknutí plynové páčky. Nejprve ji musíte krátce odrazit nohou, a teprve potom začne motor zabírat. Tento režim je bezpečnější, protože zabraňuje nechtěnému rozjezdu.

Detekce chyb: Kontrola, zda hlavní části koloběžky jsou v pořádku.

Rychlostní limit: Maximální nastavitelná rychlost tohoto modelu je 33 km/h.

 **Pozor:** Nastavení rychlosti vyšší než 33 km/h v aplikaci vede k automatické ztrátě záruky a není v žádném případě povoleno.

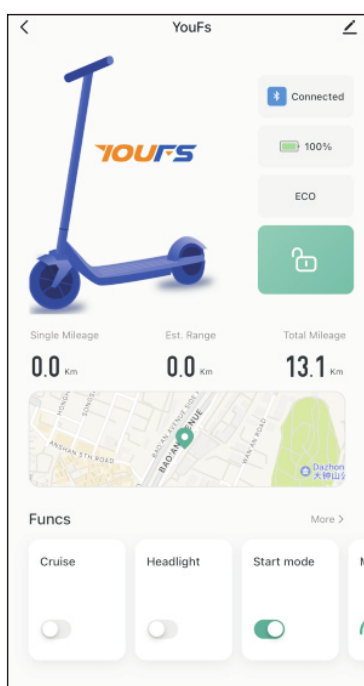

Uzamčení baterie
Úroveň obnovy energie
Nastavení jednotek
Aktuální teplota
Detekce chyb
Rychlostní limit 1 (ECO)
Rychlostní limit 2 (D)
Rychlostní limit 3 (S)
Stav baterie

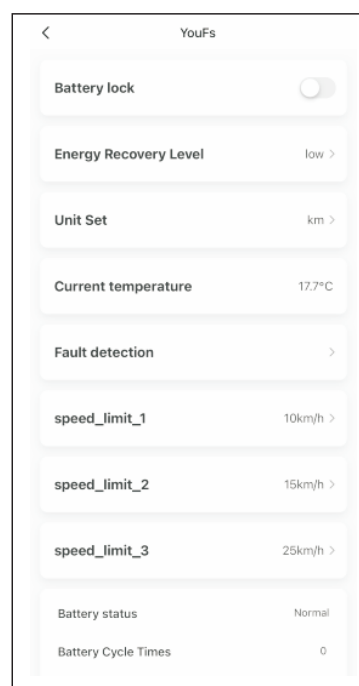

6. Jak sestavit koloběžku

1. Zvedněte přední tyč řízení a uzamkněte pomocí páčky.

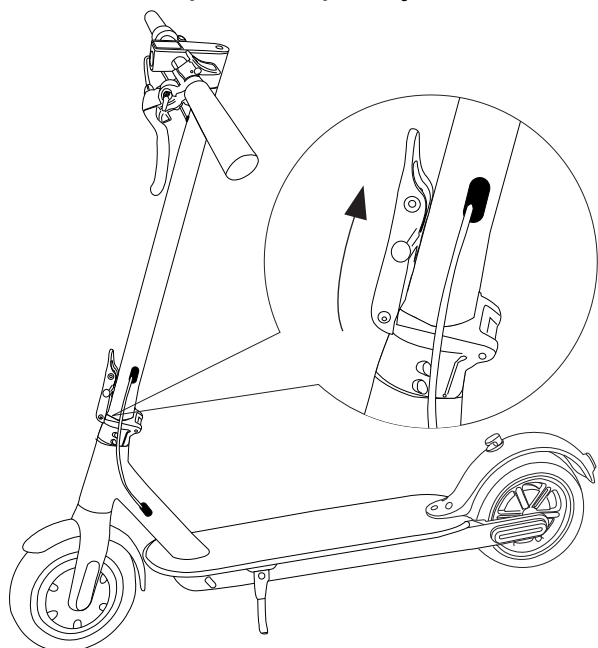

2. Vložte řídítka do tyče řízení.

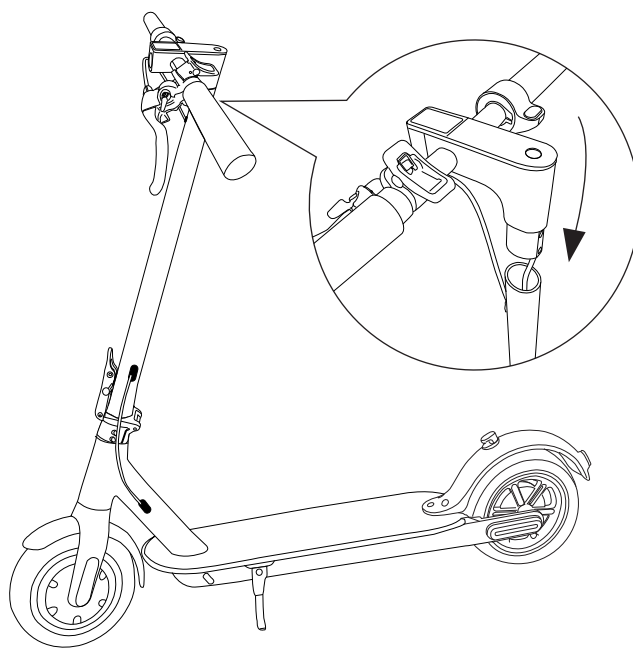

3. Upevněte řídítka 4 šrouby pomocí přiloženého šestihřanného klíče.

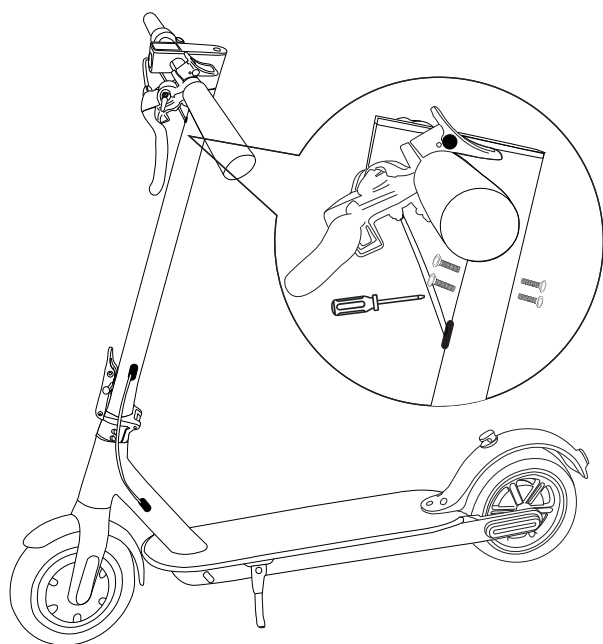

4. Po sestavení koloběžky, ji zapněte pomocí tlačítka napájení a ověřte, že vše správně funguje.

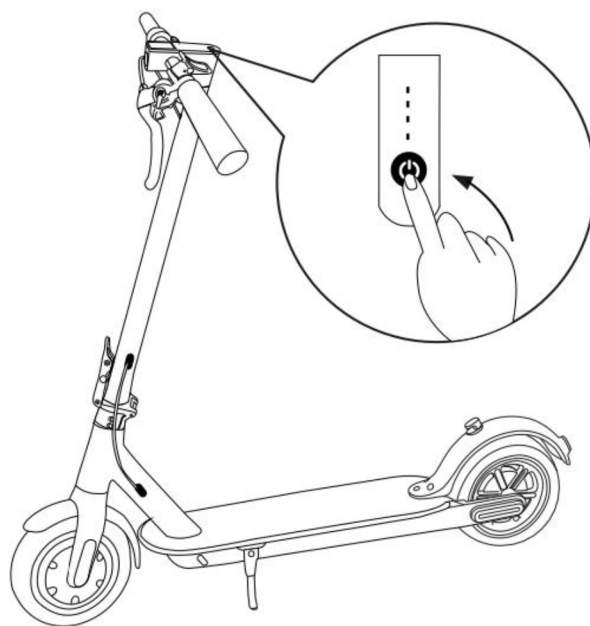

⚠ Upozornění: Po sestavení koloběžky důkladně zkontrolujte, zda jsou všechny části správně a pevně upevněné. Ujistěte se, že jsou všechny šrouby - zejména u řídítek, skládacího mechanismu, kol, brzd a ovládacích prvků - pevně dotaženy. Nedostatečně upevněné části mohou vést k poškození koloběžky, ztrátě kontroly během jízdy a vážnému úrazu. Kontrolu dotažení doporučujeme provádět pravidelně, zejména po prvních několika jízdách, kdy může dojít k jejich samovolnému povolání.

7. Jak složit a přepravovat koloběžku

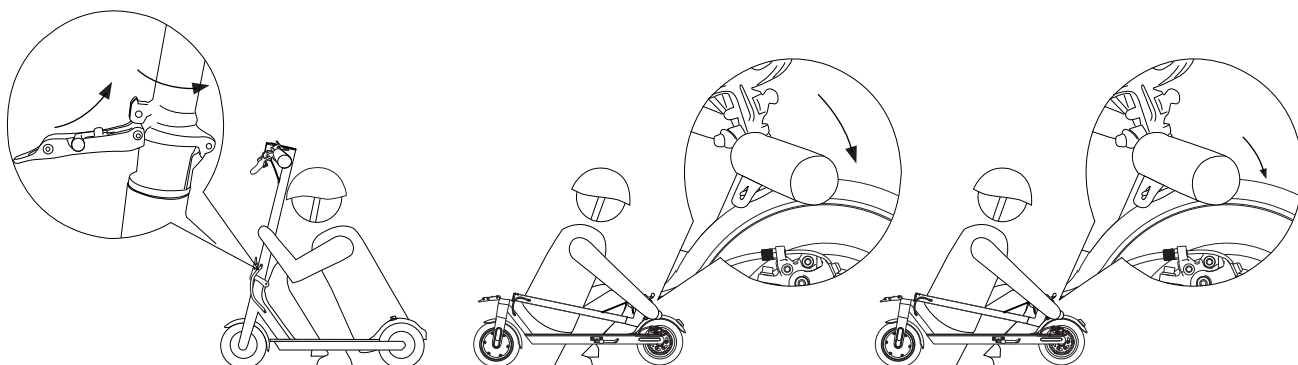

Koloběžka je vybavena systémem rychlého skládání Fold-N-Carry, který umožňuje složení během 3 sekund. Pro složení koloběžky postupujte následovně:

1. Ujistěte se, že je koloběžka vypnutá.
2. Zatlačte bezpečnostní pojistku páčky směrem nahoru.
3. Zatlačte páčku směrem ven.
4. Zatlačte tyč řízení dolů.
5. Zarovnejte háček na řídítkách s háčkem na zadním blatníku.

Zvedání elektrokoloběžky

Pozor na prsty! Při zvedání koloběžky se vyhněte držení za pneumatiky, blatníky nebo kola, protože by mohlo dojít k sevření nebo zachycení rukou či prstů, což může vést k úrazu. Ujistěte se, že je koloběžka vypnutá. U modelů vážících více než 15 kg doporučujeme zvedání ve dvou osobách.

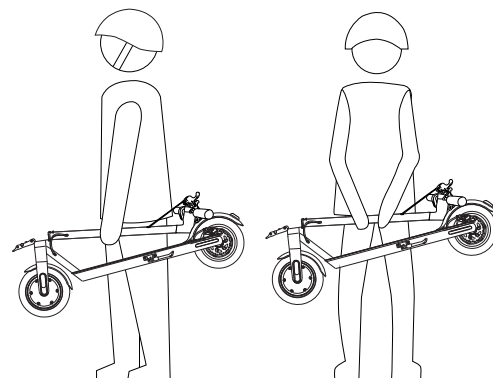

8. Jak jezdit na koloběžce

Bezpečnostní pokyny před jízdou

- Po důkladném prostudování tohoto návodu se ujistěte, že je koloběžka správně sestavena. Stejně jako před každou další jízdou zkontrolujte, že jsou všechny šrouby pevně utaženy. Věnujte zvláštní pozornost šroubům upevňujícím řídítka, brzdovou páku, páčku plynu a šroubům skládacího mechanismu.
- Také se ujistěte, že všechny funkce koloběžky fungují správně - brzdy, osvětlení, akcelerace. A nezapomeňte zkontrolovat, zda je baterie dostatečně nabitá.
- Pokud je koloběžka vybavena nafukovacími koly, zkontrolujte tlak dle informace přímo na pneumatice.
- První jízdou absolvujte v nejnižším rychlostním režimu, dokud se důkladně neseznámíte s chováním elektrokoloběžky, obzvláště pokud s ní nemáte žádné předchozí zkušenosti.

- Ujistěte se, že žádná část není nebezpečně zdeformovaná či poškozená. Pokud koloběžka jeví známky závady nebo se při provozu chová neobvykle, okamžitě ji přestaňte používat a nechte ji zkontrolovat v autorizovaném servisu. Používání poškozené koloběžky může vést k nehodě a vážnému zranění.

Upozornění: Noste helmu a chrániče kolen, pokud právě začínáte a jste v jízdě na koloběžce nováčkem.

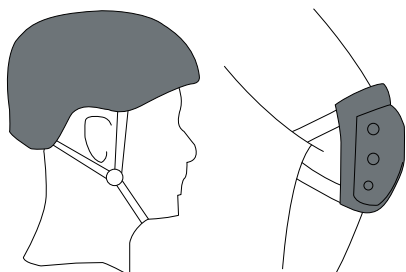

2. Jednu nohu položte na desku koloběžky tak, aby chodidlo směřovalo dopředu. Použijte druhou nohu, abyste se odrazili od země.

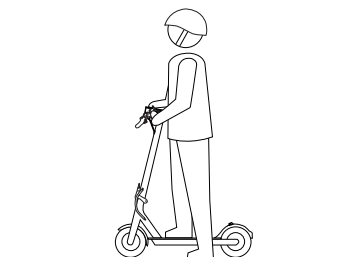

4. Koloběžka začne zpomalovat po uvolnění plynové páčky, přičemž se automaticky aktivuje systém rekuperace. Pokud potřebujete intenzivněji zpomalit, použijte brzdovou páčku. Brzděte plynule – příliš silné stisknutí brzdové páčky může způsobit prudké zastavení a vést k pádu.

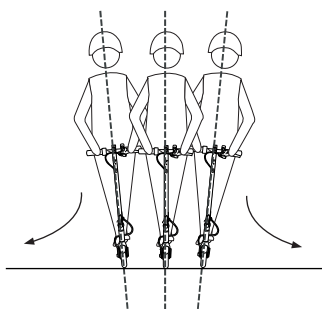

1. Zapněte koloběžku a na obrazovce displeje zkontrolujte stav baterie.

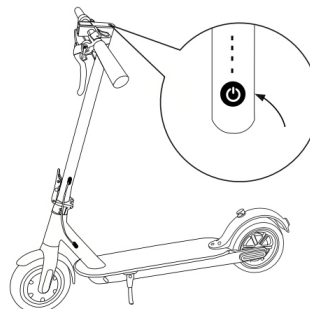

3. Poté co se koloběžka rozjede přesuňte i druhou nohu na desku koloběžky. Stiskněte plynovou páčku a pokračujte vpřed. (Zrychlujte pouze tehdy, když je rychlost vyšší než 5 km/h).

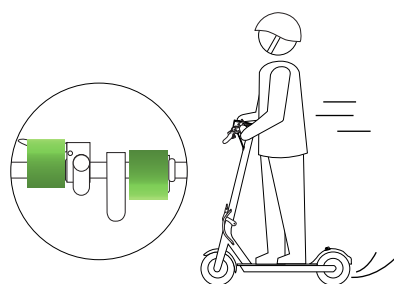
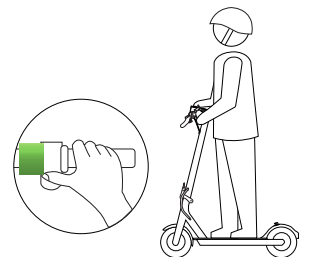

5. Držte obě ruce na řídlkách a zatáčejte pomalu. Při zatáčení se mírně nakloňte do směru zatáčky - doprava při zatáčení doprava, doleva při zatáčení doleva.

9. Bezpečnostní doporučení

1. Nedoporučuje se jezdit v dešti.



2. Při jízdě po hrbolatých cestách se doporučuje mírně pokrčit kolena a pohybovat se nižší rychlostí.



3. Dávejte pozor na konstrukční rámy, které vás mohou zranit při vstupu do jakékoli místnosti.

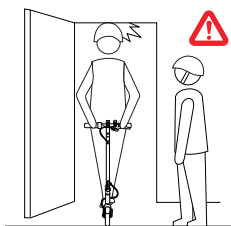

4. Při sjíždění dlouhého svahu nezrychlujte.

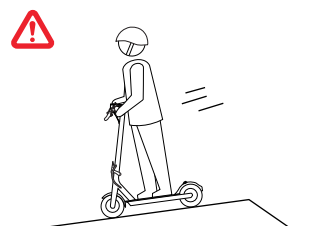

5. Při chůzi s koloběžkou ji pouze vedte, netlačte na plyn.

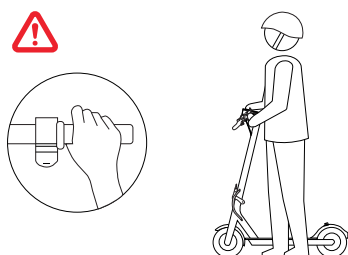

6. Při jízdě dávejte pozor na různé překážky v cestě.

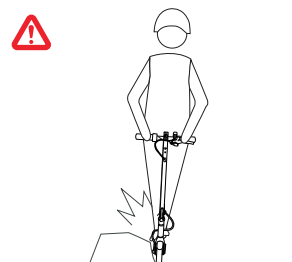

7. Nepokoušejte se zavěšovat batoh nebo jiné těžké předměty na řídítka.

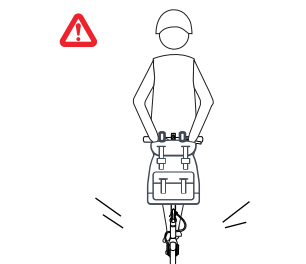

8. Nesnažte se při jízdě stát na jedné noze.



9. Je zakázáno na koloběžce jezdit po dálnici, která je určena výhradně pro motorová vozidla.

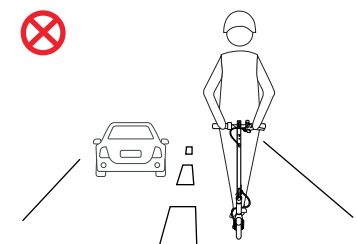

10. Je zakázána jízda po chodnících.

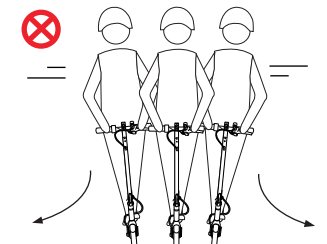

11. Je zakázána jízda kalužemi, které přesahují hloubku 2 cm.



12. Koloběžka je určena pouze pro jednu osobu. Nikdy na ní nevozte další osoby ani nedržte dítě v náručí během jízdy.



13. Nešlapejte na zadní blatník.



14. Nedotýkejte se brzd.

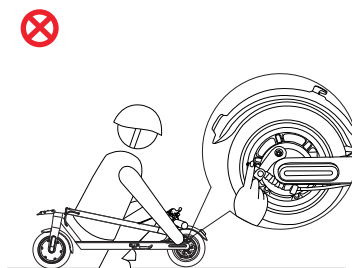

15. Při jízdě mějte ruce na řídicích.



16. Nesnažte se přeskokovat překážky.

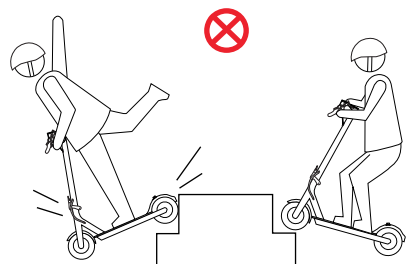

10. Nabíjení baterie koloběžky

I. Postup při nabíjení baterie

1. Koloběžku umístěte na čisté a suché místo v doporučeném teplotním rozmezí pro nabíjení.
2. Ujistěte se, že je koloběžka vypnutá.
3. Otevřete kryt nabíjecího portu.
4. Zkontrolujte, zda jsou nabíjecí port, napájecí kabel i síťová zásuvka čisté, suché a bez nečistot.
5. Zapojte jeden konec napájecího kabelu do nabíjecího portu koloběžky.
6. Zapojte druhý konec napájecího kabelu (dodaného s koloběžkou) do uzemněné zásuvky střídavého proudu (100V–240V; 50Hz–60Hz).
7. Na nabíjecím adaptéru je LED indikátor, který signalizuje stav nabíjení:
 - červená barva znamená, že baterie se nabíjí.
 - zelená barva značí, že nabíjení je dokončeno.

Poznámka: Nabíjecí systém elektrokoloběžky automaticky zabraňuje přebíjení. Koloběžku však nenabíjejte déle než 12 hodin.

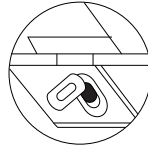
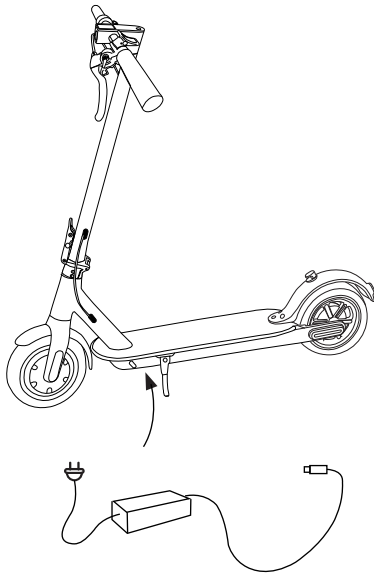

Otevřete silikonový kryt nabíjecího portu.

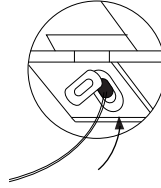

Zapojte nabíječku do nabíjecího portu.

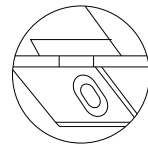

Po nabití zavřete silikonový kryt.

II. Odpojení nabíjecího adaptéru

Po dokončení nabíjení (indikátor na nabíjecím adaptéru svítí zeleně) odpojte napájecí kabel a zavřete kryt nabíjecího portu následujícím způsobem:

1. Odpojte napájecí kabel od uzemněné zásuvky.
2. Odpojte napájecí kabel od nabíjecího portu na elektrokoloběžce.
3. Zavřete kryt nabíjecího portu.

Poznámka: Kryt nabíjecího portu mějte vždy zavřený, kromě doby, kdy elektrokoloběžku nabíjíte. Zavřením krytu zabráníte vniknutí vody, prachu a dalších nečistot do nabíjecího portu a tím i možnému poškození koloběžky.

III. Pokyny k nabíjení baterie

Chcete-li zachovat nejlepší výkonnost baterie elektrokoloběžky, jednou za měsíc nebo po provozu - podle toho, co nastane dříve - ji plně nabijte. Akumulátor nabíjete pouze tehdy, když se nachází v uvedeném teplotním rozsahu nabíjení (0 °C až +45 °C).

Doba nabíjení se liší v závislosti na teplotě baterie – příliš horká nebo příliš studená baterie se nemusí nabíjet nebo se může nabíjet mnohem déle. Baterie se nabíjí nejefektivněji, když se nachází blízko středu doporučeného teplotního rozsahu nabíjení.

Pokud je skladovací teplota nižší než 0 °C, baterii nenabíjete. Přeneste ji nejprve do prostředí s teplotou nad 10 °C a nechte ji několik hodin aklimatizovat. Teprve poté zahajte nabíjení. Tím zajistíte delší životnost a optimální výkon baterie. Nikdy nezasunujte zástrčku napájecího kabelu, pokud je nabíjecí port, napájecí kabel nebo zásuvka střídavého proudu mokrá.

- Baterii nabíjete v teplotním rozmezí 0 °C až +45 °C.
- K nabíjení koloběžky používejte pouze dodaný (originální) nabíjecí adaptér.
- Dodržujte vstupní napětí nabíječky (100-240 VAC).
- Před nabíjením vypněte napájení elektrokoloběžky (vypněte ji).

- Nejprve se ujistěte, že je nabíjecí adaptér připojen k elektrokoloběžce, a poté jej zapojte do uzemněné zásuvky. V opačném případě může dojít k poškození.
- Neumísťujte nabíjecí adaptér na vlhké místo a zajistěte, aby se nedostal do kontaktu s vodou.
- Nabíjecí adaptér by měl být umístěn ve vzdálenosti minimálně 20 cm od ostatních předmětů. Nepokládejte adaptér na pohovku, postel nebo koberec. Zajistěte, aby nebyl zakrytý, a dbejte na správnou ventilaci pro jeho ochlazení.
- Nepokládejte na koloběžku a nabíjecí adaptér žádné závaží ani těžké předměty.
- Zajistěte, aby nebylo s elektrokoloběžkou během nabíjení manipulováno, protože by mohlo dojít k poškození, což by vedlo ke ztrátě záruky. Manipulace se zařízením během nabíjení může také způsobit zranění a zvyšuje riziko elektrického úrazu.
- Při nabíjení svítí červená kontrolka, po dokončení se rozsvítí zelená. Jakmile je baterie plně nabitá, odpojte nabíjecí adaptér do 2 hodin od dokončení nabíjení. Nepokračujte v nabíjení baterie nad stanovenou dobu.

IV. Poruchy nabíjení

Pokud během nabíjení dojde k poruše, proces nabíjení se automaticky přeruší. V takovém případě zkontrolujte následující:

- Pokud kontrolky indikátoru nabíjení nesvítí, ujistěte se, že je k dispozici střídavé napájení, a zkontrolujte, zda je napájecí kabel správně zapojen.
- Pokud je k dispozici střídavé napájení a kontrolky indikátoru nabíjení stále nesvítí, zřejmě došlo k poruše nabíjecího adaptéru. V takovém případě kontaktujte distributora elektrokoloběžky nebo nejbližší elektro servis.
- Při nabíjení pouze originálně dodaný nabíjecí adaptér. V případě jeho ztráty nebo poškození, kontaktujte prodejce.
- Nepoužívejte jeden nabíjecí adaptér pro nabíjení několika různých modelů elektrokoloběžek. I když nabíjecí adaptér může fungovat, jeho použití u jiných modelů může poškodit systém.
- Nerozebírejte nabíjecí adaptér. Pokud potřebujete servis nebo opravu, obraťte se na distributora elektrokoloběžky nebo na nejbližší elektro servis.

V. Povrchový náboj (částečný náboj)

- Pokud baterii elektrokoloběžky nebudete nabíjet úplně, může povrchové nebo částečné nabití ovlivnit přesnost zobrazení úrovně nabití baterie. V takovém případě může indikátor ukazovat vyšší než skutečnou úroveň nabití.
- Po zapnutí zkontrolujte zobrazenou úroveň nabití baterie. Poté jezděte alespoň tři minuty a zkontrolujte úroveň znovu. Pokud se během této doby na displeji objeví nízké procento nabití nebo méně čar, znamená to, že baterie byla nabita pouze povrchově. V takovém případě koloběžku znovu zapojte a dobijte ji.

VI. Jak teplota ovlivňuje výkon?

Baterie se během provozu zahřívají, a to jak při vybíjení (během jízdy), tak i při nabíjení.

- Baterie bude neúčinnější, pokud bude pracovat co nejbližší středu doporučeného rozsahu provozních teplot. Stejně jako u všech baterií je při nízkých teplotách k dispozici méně energie. Při nízkých teplotách může kapacita baterie klesnout, což znamená, že baterie nebude schopna zajistit stejný dojezd jako při pokojové teplotě.
- Před nabíjením a během něj by teplota baterie měla být v doporučeném teplotním rozsahu. Pro nabíjení baterie je optimální teplota mezi 0 °C a 45 °C. Akumulátor se bude nabíjet nejefektivněji, pokud bude teplota baterie co nejbližší středu tohoto rozsahu. Pokud jsou baterie příliš horké nebo příliš studené, nabíjení může trvat déle nebo se nemusí vůbec dokončit.
- Baterie, které pracují při nulové teplotě nebo v minusu, mohou dodat pouze 60 % kapacity pro provoz elektrokoloběžky. Pokud plánujete jízdu při nízkých teplotách, mějte na paměti, že dojezd bude výrazně omezen.
- Pokud jezdíte za vysokých teplot, vždy dbejte na to, abyste po jízdě koloběžku uschovali do stínu. Nikdy ji nepřikrývejte dekami nebo oblečením, protože baterie potřebují přístup k volnému prostoru pro správné ochlazení. Pokud není zajištěna dostatečná ventilace, může přehřátí baterie vést k jejímu trvalému poškození.

11. Denní údržba a skladování

Koloběžka je navržena tak, aby vyžadovala minimální údržbu. Před jízdou se však vždy ujistěte, že je čistá, všechny díly jsou správně nainstalovány a funkční, šrouby pevně dotaženy, baterie nabitá a pneumatiky správně nafouknuté. Nikdy neotvírejte koloběžku (displej, motor ani prostor baterie) - tyto díly nejsou určeny pro opravy uživatelem.

I. Jak čistit elektrickou koloběžku

Pro zachování optimálního výkonu a dlouhé životnosti vaší elektrokoloběžky je důležité ji pravidelně čistit.

- Před čištěním se vždy ujistěte, že je koloběžka **vypnutá** a **odpojená** od nabíjecího adaptéru. A nabíjecí konektor zakryt silikonovým krytem.
- K čištění používejte měkký hadřík nebo houbičku, abyste zabránili poškrábání povrchu. Lze použít vodu s jemným mycím prostředkem.
- Nepoužívejte alkohol, benzín, korozivní látky, těkavá rozpouštědla ani abrazivní prostředky, které mohou vážně poškodit povrch i vnitřní součásti koloběžky.
- Podlážku ani pneumatiky nečistěte žádnými speciálními čistícími prostředky. Použití takových prostředků může snížit trakci a zvýšit riziko pádu.
- Oblast kolem nabíjecího portu čistěte opatrně, abyste zabránili vniknutí vody.

- Po očištění doporučujeme koloběžku otřít suchým hadříkem nebo nechat oschnout na dobře větraném místě.

Varování

- Před opětovným zapnutím koloběžky nebo připojením k napájení se vždy ujistěte, že je zařízení zcela suché. Během čištění může dojít k proniknutí vody do vnitřních částí koloběžky a proto se vždy ujistěte, že je zařízení zcela suché, abyste předešli poškození elektroniky nebo zkratu.
- Nepoužívejte vysokotlaké čističe, protože by mohly poškodit elektrické komponenty a ložiska.

- Neponořujte baterii ani kovové tělo do vody. Pokud máte podezření, že baterie nebo kovové tělo přišlo do kontaktu s vodou, kontaktujte svého distributora nebo nejbližší servis elektrokoloběžek.

Dokud neobdržíte další pokyny, skladujte elektrokoloběžku ve svislé poloze, venku a mimo dosah hořlavých předmětů. Nepokoušejte se baterii vyjmout. Nezapojujte napájecí kabel do koloběžky. Nedodržení těchto pokynů vás může vystavit úrazu elektrickým proudem, zranění, popálení nebo způsobit požár.

II. Skladování koloběžky

- Skladování koloběžky a by mělo probíhat při teplotě -20°C až 45°C , na suchém místě, které je chráněno před přímým slunečním zářením.
- Při dlouhodobém skladování doporučujeme baterii pravidelně kontrolovat a dobíjet alespoň jednou za 60 dní. Dlouhodobé nečinné skladování bez dobítí může baterii vážně poškodit a způsobit problémy, na které se nevztahuje záruka.
- Nenechávejte koloběžku na slunci / v dešti / extrémně vysokých nebo příliš nízkých teplotách, které snižují životnost koloběžky.

III. Údržba pneumatik a kol

- Pokud je koloběžka vybavena nafukovacími koly, pravidelně kontrolujte, zda je tlak v pneumatikách správný. Vyšší tlak snižuje účinnost odpružení a trakci a zvyšuje riziko ztráty kontroly nad elektrokoloběžkou, kolize a pádu. Nižší tlak naopak zkracuje dojezd a zvyšuje riziko poškození pneumatiky a kola.
- Správný tlak v pneumatikách je uveden přímo na jejich plášti (obvykle v rozmezí 2,4–3,1 bar).
- Nerovnoměrný tlak mezi koly může způsobovat, že elektrokoloběžka samovolně zatáčí směrem k pneumatice s nižším tlakem.
- Pro zajištění bezpečného a efektivního provozu elektrokoloběžky nezapomeňte pravidelně kontrolovat pneumatiky a kola, zejména pokud jste nedávno prováděli servis sestavy pneumatiky / kola.

IV. Kontrola sestavy pneumatiky a kola

1. Před zahájením kontroly se ujistěte, že je elektrokoloběžka vypnutá a odpojená od elektrické sítě.
2. Ověřte stabilitu kola uchopením celé sestavy pneumatiky a kola a jemným pohybem do stran. Pokud zjistíte vůli nebo nestabilitu, zkontrolujte utažení upevňovacích matic a v případě potřeby je dotáhněte.
3. U modelů vybavených nafukovacími koly zkontrolujte tlak vzduchu v pneumatikách. Pneumatiky ovlivňují odpružení i trakci koloběžky, přičemž správný tlak je zásadní pro bezpečný a efektivní provoz.

Poznámka: Vždy zkontrolujte obě pneumatiky, zda jsou stejně nahuštěné a zda na nich nejsou přítomné nečistoty.

V. Údržba baterie elektrické koloběžky

- Neumisťujte baterii do prostředí s teplotou vyšší než 50 °C nebo nižší než -20 °C (například do vozidla vystaveného vysokým letním teplotám).
- Neumisťujte baterii do blízkosti ohně nebo jiných zdrojů vysoké teploty, protože to může vést k jejímu selhání, přehřátí, požáru nebo výbuchu. Nikdy baterii nevhazujte do ohně.
- Zabraňte úplnému vybití baterie. Pravidelně kontrolujte její stav a v případě poklesu úrovně nabití ji ihned dobijte.
- Pravidelné a časté používání elektrokoloběžky výrazně přispívá k prodloužení životnosti baterie.
- Plně nabitý akumulátor vyčerpá svou energii přibližně po 60 - 90 dnech v pohotovostním režimu. Pokud není baterie plně nabitá, vyčerpá se rychleji (běžně za 20 - 40 dní). Pokud během této doby nedojde k včasnému dobití, může dojít k hlubokému vybití baterie, což může způsobit její trvalé a nenávratné poškození. Na takové poškození se nevztahuje bezplatná záruka.
- Pokud neplánujete koloběžku používat po dobu delší než 30 dní, nabijte baterii a koloběžku uskladněte na chladném a suchém místě. Při dlouhodobém skladování doporučujeme baterii pravidelně kontrolovat a dobíjet alespoň jednou za 60 dní. Dlouhodobé nečinné skladování bez dobití může baterii vážně poškodit a způsobit problémy, na které se nevztahuje záruka.
- Nikdy se nepokoušejte akumulátor rozebírat, protože hrozí vážná bezpečnostní rizika, například úraz elektrickým proudem nebo požár.
- Nevyměňujte baterii za baterie jiné značky.
- K nabíjení vždy používejte pouze originální nabíjecí adaptér dodaný výrobcem.
- Použité baterie likvidujte v souladu s místními předpisy. Nesprávná likvidace baterií nebo akumulátorů může vést ke znečištění vody a ovzduší. Chraňme společně životní prostředí.

VI. Výměna baterie

- Koloběžka je napájena dobíjecí lithium-iontovou baterií. Při běžném používání a správné údržbě má baterie životnost přibližně 500 až 1 000 úplných nabíjecích cyklů.
- S přibývajícím počtem cyklů se baterie postupně opotřebovává - dojezd se zkracuje a baterii je třeba častěji dobíjet.
- Životnost baterie závisí nejen na počtu cyklů, ale také na způsobu jejího nabíjení, vybíjení a skladování.
- Postupné snižování kapacity baterie je přirozený jev a není považováno za závadu.
- Pokud potřebujete náhradní baterii, obraťte se na svého distributora nebo autorizovaný servis elektrokoloběžek.

 **Varování:** Pokud baterie není uživatelsky vyměnitelná, její výměnu provádějte výhradně v autorizovaném servisu. Nepokoušejte se baterii vyměnit sami, protože to může vést k poškození koloběžky, riziku úrazu elektrickým proudem a ztrátě záruky.

VII. Servis elektrokoloběžky

- Před prováděním jakékoli údržby nebo instalací jakéhokoli dílu nebo příslušenství elektrokoloběžku vždy vypněte a odpojte nabíjecí adaptér.
- Nepokoušejte se elektrokoloběžku otevírat. Uvnitř nejsou žádné díly, které by mohl běžný uživatel opravovat. Otevřením hrozí riziko úrazu elektrickým proudem, může dojít k poškození zařízení, ohrožení bezpečnosti při provozu a ztrátě záruky.
- Pokud zjistíte jakoukoli závadu, vždy se obraťte na profesionální servis elektrokoloběžek.
- Používejte pouze díly, spojovací materiál a příslušenství schválené pro elektrokoloběžky.
- Používejte ochranné brýle. V opačném případě by mohlo dojít k vážnému zranění.
- Je doporučeno dodržet servisní interval alespoň každých cca 1000 ujetých kilometrů, nebo před začátkem každé sezony - dle toho, co nastane dříve.

12. Odblokování maximální rychlosti

1. Odblokování pomocí aplikace - otevřete aplikaci YOUFS, přejděte do nastavení a upravte rychlostní limit (maximální rychlost tohoto modelu je 33 km/h). Více informací naleznete v kapitole č. 5 - Jak používat aplikaci.
2. Odblokování na koloběžce - Zapněte koloběžku a poté stiskněte a podržte v tomto pořadí: brzdu, plyn a dvakrát rychle stiskněte tlačítko zapnutí.

Poznámka: Koloběžky prochází neustálým vývojem, proto se některé funkce mohou mírně lišit od těch popsaných v tomto manuálu.

13. Nezáruční předpisy

Bezplatný záruční nebo pozáruční servis nemusí být poskytnut (i v případě, že je zařízení v záruční době), pokud dojde k některému z následujících případů:

1. Poškození nebo selhání způsobené kolizí, nedbalostí, nesprávným používáním, nehodami apod.
2. Poškození nebo selhání v důsledku používání zařízení v rozporu s pokyny výrobce.
3. Poškození nebo selhání způsobené neautorizovaným rozebráním zařízení nebo úpravou jeho konfigurace.
4. Poškození nebo selhání v důsledku nesprávné údržby nebo nevhodného skladování.
5. Poškození nebo selhání v důsledku jiného nestandardního používání, například nabíjení z neodpovídajícího zdroje napájení.
6. Poškození nebo selhání způsobené vyšší mocí, jako je požár, zemětřesení, sněhová nebo ledová kalamita, úder blesku, povodeň apod.
7. Poškození nebo selhání způsobené nadměrným opotřebením, které je v rozporu s běžným používáním zařízení.
8. Požadavek na servis bez poskytnutí úplných informací o zařízení nebo bez předložení požadovaných dokladů.
9. Zařízení bylo používáno ke komerčním účelům.

Prohlášení o shodě

Tímto společnost Lavatronic s.r.o. prohlašuje, že typ rádiového zařízení AERIUM T350 PRO je v souladu se směrnicí 2014/53/EU.

INFORMACE O LIKVIDACI A RECYKLACI



Všechny produkty s tímto označením je nutné likvidovat v souladu s předpisy pro likvidaci elektrických a elektronických zařízení (směrnice 2012/19/EU). Jejich likvidace společně s běžným komunálním odpadem je nepřípustná. Všechny elektrické a elektronické spotřebiče likvidujte v souladu se všemi místními i evropskými předpisy na určených sběrných místech s odpovídajícím oprávněním a certifikací dle místních i legislativních předpisů. Správná likvidace a recyklace napomáhá minimalizovat dopady na životní prostředí a lidské zdraví. Další informace k likvidaci získáte u prodejce, v autorizovaném servisu nebo u místních úřadů.

Právo na změny a aktualizace

Lavatronic s.r.o. si vyhrazuje právo kdykoli upravit design, výbavu nebo technické parametry produktu. Výrobce rovněž může bez předchozího upozornění provádět změny firmwaru a tohoto manuálu.